



OWNER'S MANUAL
for your
Infinity SM Series
Speakers

UNPACKING

Check your speaker carefully. If it has been damaged in transit, call your dealer and/or the trucking firm that delivered it.

ASSOCIATED COMPONENTS

The choice of associated components in your system is critical and should be made with great care. Here are several suggestions.

Employ a high powered amplifier. Higher power results not only in cleaner, more open sound but it insures that the speaker will not be harmed by an overdriven amplifier.

Never operate your system with the bass, treble and loudness controls set to full boost. This always places undue strain on the speaker and amplifier. The volume control settings are not a specific indication of the loudness level of the speakers. The only important consideration is the loudness level at which the system can be played regardless of where the volume control is set.

Always turn down the volume control when changing a record, or switching inputs to **AM**, or **FM** operation. Excessively loud transients (clicks or popping sounds) can damage the speakers.

Whenever changing wires, pulling plugs, etc., always turn off all equipment to prevent transients from entering the speakers. It is always worthwhile to discuss proper speaker connection and component selection with your dealer prior to setting up your system.

POSITIONING

Room acoustics vary widely and even small changes in position will affect the sound. To obtain the best results, it is worthwhile experimenting with different room positions for your speakers and listening to the results.

For the best stereo image, the speakers should be no less than 2 to 3 meters (7 to 10 feet) apart.

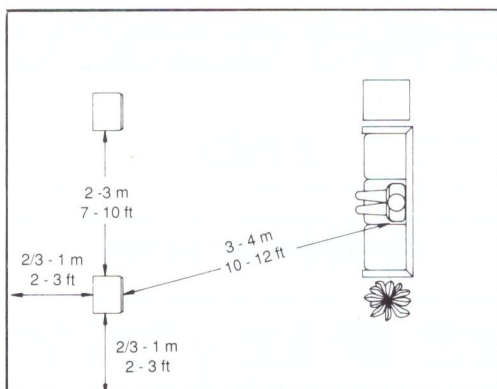

If your room is larger than average, a wider placement of the speakers may be desirable: about 4 meters (12-15 feet). Angle the speakers slightly inward toward your listening position in the room.

The proximity of your speakers to the corners and walls can affect tonal balance in the bass and lower middle frequencies.

By choice or necessity, you may be placing your **SM82** loudspeakers on a shelf directly against the wall. However, this is **not** optimum as you will sacrifice the **depth** of image that is characteristic of INFINITY speakers.

If you must mount the speakers higher than ear level, place a shim under the rear of the cabinets to angle the front plane of the speaker slightly downward.

If the speakers are mounted near the floor, a shim should be used to tilt the frontal plane of the speakers backwards, with the sound directed slightly upward.

In most homes, carpets, drapes and furniture generally balance window areas and walls, producing a relatively optimal acoustic environment.

Where extremes exist (heavy draperies, heavily carpeted floors, heavily padded furniture) overall sonic balance may be excessively dull, or dead. Wide expanses of glass, mirrored walls, glass doors, or hard surfaces on furniture may create a hard, bright sound. On some models, compensation for room acoustics can be made with the midrange and tweeter controls on your speaker, or by using the tone controls on your receiver or integrated amplifier.

CONNECTING THE SYSTEM

Make sure the amplifiers are switched off before making any connections. Connect your amplifiers to the speakers using 16 gauge (or heavier) two-conductor wire with polarity coding. It is important that the speakers be connected "in phase".

Use polarity coding to make sure that the "+" (red) terminal of each speaker is connected to its amplifier's "+" output.

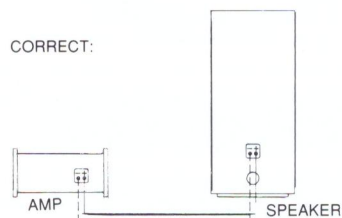

Correct ("in-phase") connection.
Plus (red) goes to plus.
Minus (black) goes to minus.

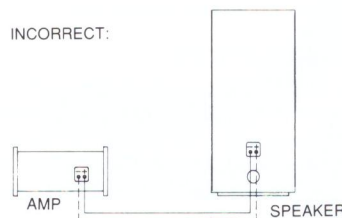

Incorrect ("out-of-phase") connection:
Plus-to-minus, minus-to-plus. Results in distorted, "out-of-phase" sound.

Before switching on, check carefully to make sure that no stray or frayed strands of wire are touching both the "+" and "-" terminals at either the speaker or the amplifier connections, as this will cause a short.

STANDS

Your speakers will perform best in a vertical position, with the bottom of the cabinets 6" to 24" above the floor. If you use a 6" stand, choose one that angles the speaker slightly backwards so that the front plane of each speaker is directed upward toward your usual listening location. A 12" stand requires less tilt to accomplish the same effect. At 18" to 24" above the floor, the speaker can be mounted parallel to the floor for optimum dispersion.

SETTING THE CONTROLS ON THE PASSIVE CROSSOVER

The **SM112** employs a tweeter level control, and the **SM122** and **SM152** employ level controls for the midrange and tweeter. These controls, located on the front of the speaker to the right of the midrange/tweeter, must be set to match room acoustics by listening to various types of program material. Generally, once set, the controls will remain at the chosen settings until the speakers are relocated.

A WORD ABOUT TONE CONTROLS

The tone controls on your electronic components (pre-amp, receiver, etc.) should be used with the utmost discretion. Excessive boost can create severe power demands on your power amplifier. Maximum bass boost can create a demand for literally hundreds of undistorted watts in the bass region, whereas, in the "flat" position, or with the tone controls switched out of the system, your average listening level may be impressively and realistically loud at less than 10 watts. The remaining power capacity required is on reserve for power peaks on sharp transients and powerful crescendos.

Your INFINITY speakers will deliver unusually even response in actual home listening environments well in excess of its conservative laboratory specifications.

NOMINAL IMPEDANCE refers to how much current is required, on the average, from an amplifier for a given voltage at its output terminals. A high impedance speaker will require less current than a low impedance speaker. Impedance is not an indication of quality or accuracy in a loudspeaker.

Solid state amplifiers, properly designed and constructed, will generally put out more power at 4 ohms. Ask your dealer about the actual power and reliability of your prospective amplifier or receiver at this impedance.

UNDERSTANDING "MIN/MAX" POWER RATINGS

If you intend to use your speakers for background music, or at moderate levels in a small room, an amplifier or receiver with less than the recommended minimum power rating can be used. But it is important to be aware of potential damage to tweeters that exists when a low-powered amplifier, or receiver is played at volumes beyond its normal limits.

At some loud "peak" listening levels, all amplifiers will "clip" off the peaks of the musical signals. When this happens, the resulting harsh distortion may contain a considerable amount of supersonic energy, which is routed to the tweeters. This high energy can destroy your tweeters.

All SM series speakers have built in self-resetting circuit breakers for the midranges and tweeters. If excessive power is applied to the speaker, a circuit breaker will temporarily interrupt the power. This may be heard as an on and off cycling of the midrange and/or tweeter. If this happens, the volume level should be reduced until the on and off cycling stops.

CARE OF YOUR SPEAKER SYSTEM

Your INFINITY speaker cabinets are finished with a heavy-duty, high quality vinyl which requires very little maintenance. Keep the cabinets clean by dusting them occasionally with a damp cloth, or use a good quality cream or spray furniture polish to maintain their original luster. (When using aerosol products, always spray the cloth, not the speaker, to help prevent any of the product from drifting onto the drivers.)

The grilles may be cleaned by gentle vacuuming.

FEEDBACK

If, after taking care in positioning your speakers, you find the bass response is boomy and lacking tightness, or you hear a rumble when playing records, or you notice excessive movement of the woofer cones, the cause may be acoustic feedback. This means that the vibrations from your speakers are reaching the turntable. Because of the exceptionally low frequency response of INFINITY speakers, isolating the turntable from these vibrations is an important consideration.

In general, make sure the turntable is placed on a heavy, solid support, as far away as possible from the speakers. If you continue to experience difficulties after some experimenting with placement, ask your INFINITY dealer for assistance.

IN CASE OF TROUBLE IN YOUR STEREO SYSTEM

Note that you can use your stereo's two channels of information for simple trouble-shooting. If the sound quality is distorted, listen to each speaker separately to check if the fault is present in both. If it is, then the trouble is likely to be elsewhere in your system. If the fault is in one channel only, reverse the outputs of your amplifier to the speakers. If the distortion moves to the other channel, the fault is not in the speaker.

If you have been unsuccessful in locating the specific sources of trouble, or if you have located it but cannot correct it, make these inquiries:

A. Consult the INFINITY dealer from whom you purchased the system.

B. Get the name and address of the authorized INFINITY service facility nearest you by writing or calling INFINITY. You may be instructed to take or

send the problem part to a service facility or the factory, for service under the terms of the warranty.

NOTE: DO NOT SHIP ANY PARTS OR WHOLE SPEAKERS FOR SERVICE WITHOUT PRIOR APPROVAL ("RETURN AUTHORIZATION"), AND DO NOT SHIP WITHOUT ENCLOSING A COPY OF YOUR ORIGINAL BILL OF SALE.

If there is no authorized service facility near you...

C. Write or phone the service department (INFINITY Customer Service, 9409 Owensmouth Avenue, Chatsworth, CA 91311; (818) 407-0228) and describe the difficulty as specifically as possible. The service department will advise you of what action you should take.

TROUBLE-SHOOTING THE SPEAKER

Before consulting your dealer, INFINITY service facility or factory service department, there are tests you can do to locate and solve possible problems in your speakers.

If a tweeter is not working:

Step 1. Remove the tweeter and check to see that the wires are connected. If they have come loose, reconnect them and put the tweeter back in place. If the connections are good but the tweeter is still not working, go on to...

Step 2. Interchange the non-working tweeter with the one from the other cabinet. If the problem follows, the tweeter is defective; call your dealer for instructions.

If a midrange is not working:

Step 1. Remove the midrange and check to see that the wires are connected. If they have come loose, reconnect them and put the midrange back in place. If the connections are good but the midrange is still not working, go on to...

Step 2. Interchange the non-working midrange with the one from the other cabinet. If the problem follows, the midrange is defective; call your dealer for instructions.

If a woofer is not working:

Step 1. Large INFINITY woofers can be quite heavy, so use caution. Lay the speaker on its back on a soft clean cloth, then remove the woofer and check to see that the wires are connected. If they have come loose, reconnect them and put the woofer back in place. If the connections are good but the woofer is still not working, go on to...

Step 2. Interchange the non-working woofer with the one from the other cabinet. If the problem follows, the woofer is defective; call your dealer for instructions.

If the sound from your speaker system still seems to be distorted, but all of the drivers seem to be operating properly, and you have ascertained that the problem is not in your stereo system's other components, the problem may lie in the passive crossover inside the affected speaker. Call your dealer for advice.

INFINITY constantly strives to update and improve existing products, as well as create new ones, therefore, the specifications and construction details in this and related INFINITY publications are subject to change without notice.

RECOMMENDED AMPLIFIER POWER RATINGS, SM SERIES

SM 82	10 – 125 WATTS
SM 102	10 – 150 WATTS
SM 112	10 – 175 WATTS
SM 122	10 – 200 WATTS
SM 152	10 – 300 WATTS

NOTICE D'EMPLOI
des
enceintes
Infinity série SM



Infinity
®

CONTROLE AU DEBALLAGE

Vérifiez soigneusement votre enceinte et signalez immédiatement à votre revendeur et (ou) au transporteur qui vous l'a livrée tout dégât éventuellement subi pendant le transport.

APPAREILS ASSOCIES

Le choix des autres maillons de la chaîne revêt une importance capitale et il convient d'y apporter le plus grand soin. Vous trouverez ci-dessous quelques suggestions.

Utilisez un amplificateur de grande puissance. Une puissance élevée non seulement donne un message sonore plus transparent et limpide, mais prévient également les dégâts que pourrait infliger à l'enceinte un amplificateur surchargé.

Évitez de régler les correcteurs de grave, d'aigu et physiologique au maximum lors de l'emploi de votre système, car il en résulterait une surcharge excessive pour les haut-parleurs aussi bien que pour l'amplificateur. La position de la commande de volume ne donne pas une indication fiable du niveau acoustique général des enceintes. Seul importe, en effet, le volume réel auquel on peut faire travailler le système quel que soit le réglage de volume.

Baissez toujours le volume lorsque vous changez de disque ou passez au mode **A.M.** ou **F.M.** Des transitoires trop puissantes (déclics ou craquements) risquent en effet d'endommager les haut-parleurs.

Avant de changer des câbles, de débrancher des fiches, etc., mettez toujours hors tension tous vos équipements afin d'empêcher les transitoires de parvenir aux haut-parleurs. Il est toujours préférable de consulter le revendeur au sujet des branchements des enceintes et du choix des maillons de la chaîne avant de procéder à l'installation de cette dernière.

DISPOSITION

L'acoustique du local variant considérablement, le moindre déplacement des enceintes peut affecter le son. Pour obtenir un message optimal, il convient d'essayer divers emplacements et d'écouter les résultats.

Pour obtenir la meilleure image stéréophonique, placez les enceintes à 2 à 3 mètres au moins l'une de l'autre.

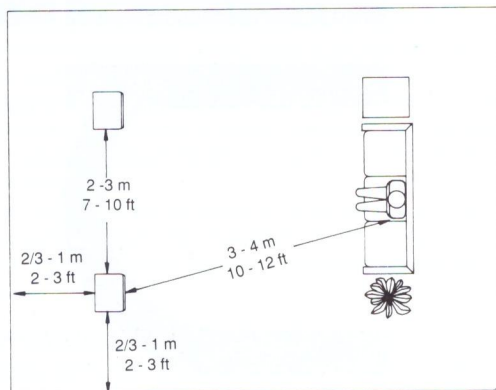

Si votre local est plus vaste que la moyenne, écartez encore davantage les enceintes (4 mètres environ) et tournez-les légèrement vers la position d'écoute.

Le placement des enceintes en encoignure ou à proximité des murs peut affecter l'équilibre tonal dans les registres grave et bas-médium.

Par choix ou par nécessité, vous pourriez vouloir placer vos enceintes **SM82** sur une étagère directement contre le mur. Cette position **n'est pas** recommandée car vous sacrifiez la **profondeur** de l'image propre aux enceintes INFINITY.

Si vous devez placer les enceintes au-dessus du niveau de l'oreille, inclinez-les légèrement vers le bas en plaçant une petite cale à l'arrière des coffrets.

Si les enceintes sont posées à proximité du sol, placez plutôt une petite cale à l'avant afin de les faire légèrement basculer vers l'arrière et de diriger ainsi le son vers le haut.

La plupart des intérieurs comprennent en général suffisamment de moquettes, de rideaux et de meubles pour équilibrer les surfaces vitrées et les murs, et constituent un environnement acoustique relativement satisfaisant.

Dans les cas extrêmes, l'équilibre tonal général risque d'être terne et étouffé (rideaux et tapis épais, meubles bien rembourrés) ou, au contraire, dur et brillant (abondance de surfaces vitrées, miroirs et mobilier à surfaces dures). Sur certains modèles, vous pouvez toutefois compenser l'acoustique du local au moyen des réglages du tweeter et (ou) du médium de vos enceintes ou des correcteurs de tonalité de votre récepteur ou amplificateur intégré.

BRANCHEMENTS

Avant de procéder aux raccordements, veillez à mettre les amplificateurs hors tension. Pour raccorder vos amplificateurs aux enceintes, utilisez un cordon à deux fils d'au moins 1,3 mm de diamètre avec repères de polarité. Il est important de raccorder les enceintes en phase.

Utilisez les repères de polarité pour vous assurer que la borne « + » (rouge) de chaque enceinte est bien reliée à la sortie « + » de l'amplificateur.

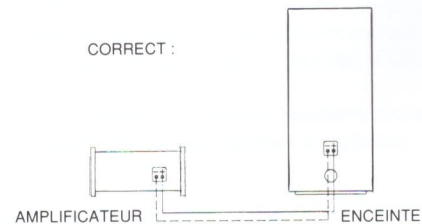

Branchements corrects (« en phase ») :
Borne plus (rouge) reliée à borne plus.
Borne moins (noire) reliée à borne moins.

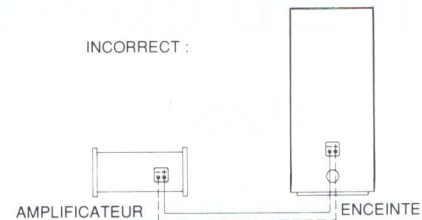

Branchements incorrects (« en opposition de phase ») :
Borne plus reliée à borne moins, et borne moins reliée à borne plus.
Donne un message « en opposition de phase » déformé par distorsion.

Avant de mettre le système sous tension, vérifiez soigneusement tous les branchements. Attention en particulier aux brins du fil qui pourraient dépasser et toucher en même temps les bornes « + » et « - » de l'amplificateur ou de l'enceinte, et provoquer ainsi un court-circuit.

SUPPORTS

Vos enceintes donnent les meilleurs résultats en position verticale à une distance de 15 à 60 centimètres au-dessus du sol. A 15 cm du sol, choisissez un support qui incline l'enceinte légèrement vers l'arrière de manière à ce que la face avant soit dirigée vers le haut et votre position d'écoute habituelle. A 30 cm, une inclinaison moins prononcée donne le même résultat. De 45 à 60 cm du sol, on obtient la meilleure dispersion lorsque les enceintes sont parallèles au sol.

REGLAGES DU FILTRE REPARTITEUR DE FREQUENCES

Le **SM112** est pourvu d'une commande de niveau pour le tweeter, et les **SM122** et **SM152** de commandes de niveau pour le médium et le tweeter. Pour régler ces commandes situées à l'avant de l'enceinte à droite du médium et (ou) du tweeter en fonction de l'acoustique de la pièce, il convient de se mettre d'abord à l'écoute d'une grande variété d'enregistrements. En général, vous n'aurez par la suite besoin de changer ces réglages que si vous déplacez les enceintes.

QUELQUES MOTS A PROPOS DES REGLAGES DE TONALITE

Les corrections de tonalité de vos appareils électroniques (préampli, récepteur, etc.) ne devraient être utilisées que parcimonieusement. En effet, une accentuation exagérée pourrait exiger une forte puissance de votre amplificateur. L'accentuation maximale du grave crée ainsi dans cette bande des niveaux de plusieurs centaines de watts alors qu'en position « neutre » ou avec des correcteurs de tonalité mis hors service, le niveau d'écoute moyen pourrait tomber à moins de 10 watts tout en restant remarquablement puissant et réaliste. Cela laisse une réserve de puissance suffisante pour les attaques transitoires et les crescendo les plus puissants.

Dans la plupart des intérieurs, les enceintes INFINITY donnent une réponse exceptionnellement régulière et qui dépasse de loin les spécifications plutôt prudentes du laboratoire.

L'IMPEDANCE NOMINALE indique le courant exigé en moyenne d'un amplificateur pour une tension donnée à ses bornes de sortie. Une enceinte à impédance élevée nécessite moins de courant qu'un modèle à faible impédance. Ce paramètre ne constitue pas un facteur de qualité ou de précision en ce qui concerne l'enceinte.

Les amplificateurs à transistors bien conçus et de construction soignée délivrent généralement plus de puissance sur 4 ohms. Avant d'acheter un amplificateur ou un récepteur, demandez à votre revendeur de vous indiquer sa puissance et sa fiabilité réelles pour cette impédance.

PUISSANCE « MINI/MAXI »

Si vous comptez utiliser vos enceintes pour de la musique d'ambiance ou à des niveaux modérés dans une pièce de dimensions réduites, un amplificateur ou un récepteur de puissance inférieure à la valeur minimum recommandée pourrait suffire. Mais il est important de noter que l'emploi d'un amplificateur ou d'un récepteur de faible puissance à des niveaux dépassant ses limites normales fait courir des risques de détérioration aux tweeters.

A certains niveaux sonores maxima, tous les amplificateurs écrètent les signaux acoustiques. La distorsion désagréable qui en résulte peut contenir une quantité considérable d'énergie supersonique, qui est acheminée vers les tweeters et qui risque de les détruire.

Toutes les enceintes de la série SM incorporent des disjoncteurs qui referment automatiquement le circuit pour les médiums et les tweeters. Si une puissance excessive est appliquée au haut-parleur, un disjoncteur interrompt temporairement le courant. Si le message sonore semble discontinu, baissez le volume jusqu'à ce que ce défaut disparaisse.

ENTRETIEN

Les coffrets de vos enceintes INFINITY, à finition vinyle robuste de grande qualité, ne nécessitent que très peu d'entretien. Dépoussiérez-les simplement de temps à autre à l'aide d'un linge humide ou utilisez un encaustique de bonne qualité, en crème ou en aérosol, pour leur conserver leur brillant. (Si vous employez un produit en aérosol, pulvérisez-le toujours sur le linge et non pas sur l'enceinte afin qu'il ne pénètre pas dans le transducteur.)

Les grilles peuvent être dépoussiérées avec un aspirateur à bas régime.

REACTION ACOUSTIQUE

Si, après avoir soigneusement positionné vos enceintes, vous trouvez que les basses résonnent ou manquent de tenue et de solidité, ou si vous percevez des signaux parasites (rumble) lors de l'audition de vos disques, ou si encore vous remarquez un mouvement excessif des cônes des transducteurs de grave, ces défauts sont généralement dus à la réaction acoustique : les vibrations des haut-parleurs atteignent la table de lecture. Les enceintes INFINITY ayant une courbe de réponse qui descend très bas, il est important d'isoler la table de lecture de ces vibrations.

En règle générale, veillez à poser la table de lecture sur un support lourd et solide, aussi loin que possible des enceintes. Si le problème persiste après plusieurs changements d'emplacement, consultez votre revendeur INFINITY.

DEPANNAGE

L'utilisation des deux canaux stéréo peut vous aider à résoudre des problèmes simples. En cas de distorsion, mettez-vous à l'écoute de chaque enceinte séparément pour vérifier si le défaut est présent dans les deux, auquel cas il est très probable qu'il soit dû à un autre maillon de la chaîne. Si le défaut ne se manifeste que sur un seul canal, inversez les connexions entre

les sorties de l'amplificateur et les enceintes. Si la distorsion se déplace sur l'autre canal, le problème n'est pas dû à l'enceinte.

Si vous ne réussissez pas à localiser le défaut ou si vous le localisez mais ne parvenez pas à le corriger, vous pouvez procéder comme suggéré ci-dessous :

A. Consultez le revendeur INFINITY qui vous a vendu le système.

B. Ecrivez ou téléphonez à INFINITY pour obtenir le nom et l'adresse du centre de réparation agréé le plus proche de votre localité. Il vous sera peut-être demandé d'apporter ou d'expédier l'élément défectueux à un centre de réparation ou à la fabrique pour réparation sous garantie.

N.B. – N'EXPEDIEZ AUCUNE PIECE OU ENCEINTE POUR REPARATION SANS AUTORISATION PREALABLE (« AUTORISATION DE RENVOI ») ET SANS JOINDRE AU COLIS UNE COPIE DE LA FACTURE D'ORIGINE.

Si vous vous trouvez trop loin d'un centre de réparation agréé...

C. Ecrivez ou téléphonez au service clientèle (INFINITY Customer Service, 9409 Owensmouth Avenue, Chatsworth, CA 91311 ; (818) 407-0228) et décrivez le problème aussi précisément que possible. On vous indiquera comment procéder.

DEPANNAGE

Avant de vous adresser à votre revendeur, à un centre de réparation INFINITY ou au service de réparation de la fabrique, vous pouvez toutefois essayer de localiser et de résoudre certains problèmes au moyen des contrôles suivants :

Si un tweeter ne fonctionne pas :

Etape 1. Retirez le tweeter de l'enceinte et vérifiez que les fils sont bien connectés. S'ils ont commencé à se détacher, reconnectez-les et remettez le transducteur à sa place. Si les connexions sont solides mais que le tweeter ne fonctionne toujours pas, passez à l'étape suivante.

Etape 2. Remplacez le tweeter qui ne fonctionne pas par celui de l'autre enceinte. Si le problème disparaît, c'est que le tweeter en cause est défectueux ; adressez-vous à votre revendeur.

Si un médium ne fonctionne pas :

Etape 1. Retirez le médium de l'enceinte et vérifiez que les fils sont bien connectés. S'ils ont commencé à se détacher, reconnectez-les et remettez le transducteur à sa place. Si les connexions sont solides mais que le médium ne fonctionne toujours pas, passez à l'étape suivante.

Etape 2. Remplacez le médium qui ne fonctionne pas par celui de l'autre enceinte. Si le problème disparaît, c'est que le médium en cause est défectueux ; adressez-vous à votre revendeur.

Si un woofer ne fonctionne pas :

Etape 1. Les gros woofers INFINITY étant très lourds, prenez toutes les précautions nécessaires. Renversez l'enceinte sur le dos sur un linge doux et propre, puis retirez le woofer et vérifiez que les fils sont bien connectés. S'ils ont commencé à se détacher, reconnectez-les et remettez le woofer à sa place. Si les connexions sont solides mais que le woofer ne fonctionne toujours pas, passez à l'étape suivante.

Etape 2. Remplacez le woofer qui ne fonctionne pas par celui de l'autre enceinte. Si le problème disparaît, c'est que le woofer en cause est défectueux ; adressez-vous à votre revendeur.

Si la distorsion subsiste, mais que tous les transducteurs semblent bien fonctionner et que vous êtes sûr que le problème ne provient pas d'un autre maillon de la chaîne stéréo, le défaut réside peut-être au niveau du filtre répartiteur passif de l'enceinte en cause. Consultez votre revendeur.

INFINITY s'efforçant constamment de moderniser et de perfectionner ses produits existants ainsi que d'en créer de nouveaux, les spécifications et détails de construction contenus dans la présente notice et dans d'autres publications apparentées d'INFINITY sont sujets à révision sans préavis.

PUISSANCES ADMISSIBLES DE LA SERIE SM

SM 82	10 – 125 WATTS
SM 102	10 – 150 WATTS
SM 112	10 – 175 WATTS
SM 122	10 – 200 WATTS
SM 152	10 – 300 WATTS



BEDIENUNGSANLEITUNG

für Ihre

Infinity Lautsprecher

der SM-Serie

AUSPACKEN

Untersuchen Sie Ihren Lautsprecher bitte sorgfältig. Etwaige Transportschäden sind sofort telefonisch Ihrem Händler und/oder Spediteur mitzuteilen.

SONSTIGE ANLAGE-KOMPONENTEN

Die Wahl der übrigen Komponenten für Ihre Anlage ist kritisch und sollte sorgfältig überlegt werden. Hier ein paar Vorschläge:

Nehmen Sie einen Hochleistungs-Verstärker. Mehr Leistung bedeutet nicht nur saubereren, "durchsichtigeren" Klang, sondern gewährleistet obendrein, daß der Lautsprecher nicht von einem eventuell übersteuerten Verstärker beschädigt werden kann.

Spielen Sie Ihre Anlage niemals mit voll aufgedrehten Bass-, Treble- und Tonstärkereglern. Dies bedeutet stets eine übermäßige Belastung für Lautsprecher und Verstärker. Die Lautstärkereger-Einstellungen geben keine spezifische Auskunft über den Tonstärkepegel der Lautsprecher. Die einzig wichtige Überlegung ist der Tonstärkepegel, bei dem die Anlage ungeachtet der Lautstärkereger-Einstellung gespielt werden kann.

Bitte beim Auflegen einer neuen Platte oder Umschalten auf **AM** oder **FM** stets den Lautstärkereger zurückdrehen. Übermäßig laute Einschwingungen (Knacken oder knallende Geräusche) können die Lautsprecher beschädigen.

Vor dem Auswechseln von Kabeln/Drähten, Herausziehen von Steckern, etc. immer sämtliche Geräte ausschalten, damit die Lautsprecher keinen Einschwingungen ausgesetzt werden. Es macht sich bezahlt, vor der Installation Ihrer Anlage die korrekten Lautsprecher-Anschlüsse und die Wahl der Komponenten mit Ihrem Händler zu besprechen.

POSITIONIERUNG

Die Raumakustik ist überall verschieden, und selbst geringe Positionsänderungen beeinflussen den Klang. Es lohnt sich, für das beste Klangbild mit verschiedenen Standorten zu experimentieren und sich das jeweilige Ergebnis anzuhören.

Für die beste Stereo-Wiedergabe sollten die Lautsprecher mindestens 2 bis 3 Meter weit auseinanderstehen.

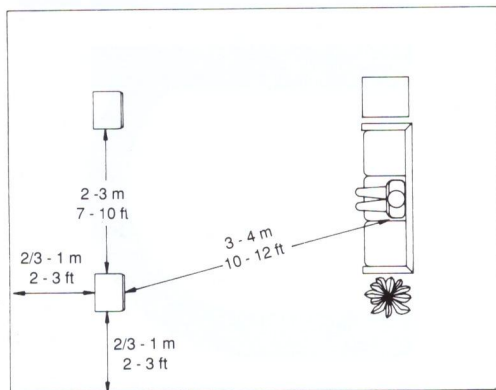

Bei einem überdurchschnittlich großen Zimmer ist u.U. mehr Abstand zwischen den Lautsprechern (ca. 4 Meter) wünschenswert. Stellen Sie in diesem Fall die Lautsprecher in einem leicht nach innen geneigten Winkel in Richtung Ihres Hörplatzes auf.

Die Entfernung Ihrer Lautsprecher von Ecken und Wänden kann die tonale Ausgewogenheit von Baß und unteren Mittelfrequenzen beeinflussen.

Sie können, wenn gewünscht oder auch aus Platzgründen, Ihre **SM82**-Lautsprecher auf ein Regal direkt an der Wand stellen. Dies ist jedoch **nicht** optimal, da Sie so die für INFINITY Lautsprecher charakteristische **Tiefe** der Wiedergabe opfern.

Müssen die Lautsprecher höher als in Ohrhöhe angebracht werden, legen Sie einen Keil unter die Rückseite der Box, damit die Frontseite des Lautsprechers leicht nach unten geneigt ist.

Werden die Lautsprecher in Bodennähe angebracht, sollte ihre Frontseite mit Hilfe eines Keils nach hinten geneigt und der Klang so leicht nach oben gerichtet werden.

Meist bilden in Wohnbereichen Teppiche, Vorhänge und Möbel mehr oder weniger einen Resonanzausgleich für Fensterbereiche und Wände und schaffen so eine relativ optimale akustische Umgebung.

In Extremfällen (schwere Vorhänge, dick mit Teppichen ausgelegte Fußböden, schwere Polstermöbel) kann die akustische Ausgewogenheit insgesamt übermäßig dumpf oder "tot" erscheinen. Große Glasflächen, Spiegelwände, Glastüren oder harte Oberflächen auf Möbeln können zu einem harten, hellen Klang führen. Manche Modelle bieten über die Mitteltöner- und Tweeterregler am Lautsprecher bzw. den Klangregler am Empfänger oder integrierten Verstärker eine Möglichkeit zur Kompensierung der Raumakustik.

ANSCHLIESSEN DER ANLAGE

Vor der Vornahme von Anschlüssen sicherstellen, daß die Verstärker ausgeschaltet sind. Die Verstärker mit Hilfe eines zweiadrigen Kabels (Drahtstärke 16 oder dicker) mit Polaritätscode an die Lautsprecher anschließen. Es ist wichtig, die Lautsprecher "phasengleich" anzuschließen.

Mit Hilfe des Polaritätscodes sicherstellen, daß der "+"-Anschluß (rot) der Lautsprecher an den "+"-Ausgang des Verstärkers angeschlossen wird.

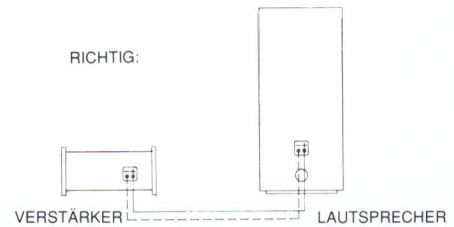

Richtiger ("phasengleicher") Anschluß:
Plus (rot) zu Plus.
Minus (schwarz) zu Minus.

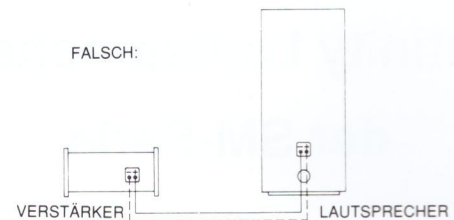

Falscher ("phasenverschobener") Anschluß:
Plus-zu-Minus und Minus-zu-Plus.
Ergibt "phasenverschobenem" Klang.

Vor dem Einschalten sorgfältig nachprüfen, daß keine losen oder ausgefranzten Drahtenden die "+"- und "-"-Anschlüsse am Lautsprecher oder Verstärker berühren, da sonst Kurzschlußgefahr besteht.

STÄNDER

Ihre Lautsprecher erbringen die beste Leistung bei vertikaler Aufstellung, mit der Unterseite der Gehäuse ca. 15 bis 60 cm über dem Fußboden. Bei Verwendung eines 15-cm-Ständers sollte der Lautsprecher leicht nach hinten geneigt sein, so daß die Vorderseite der Lautsprecher nach oben und in Richtung Ihres gewöhnlichen Hörbereichs zeigt. Ein 30-cm-Ständer erfordert für denselben Effekt weniger Neigung. Bei 46 bis 60 cm über dem Fußboden kann der Lautsprecher zur optimalen Schallstreuung parallel zum Fußboden angebracht werden.

EINSTELLEN DER REGLER FÜR DIE PASSIVE WEICHE

Der **SM112** hat einen Tweeter-Pegelregler, der **SM122** und der **SM152** dagegen Pegelregler für Mitteltöner und Tweeter. Diese Regler an der Vorderseite des Lautsprechers zur Rechten des Mitteltöners bzw. Tweeter müssen so eingestellt werden, daß sie mit der Raumakustik harmonieren; zu diesem Zweck sollten Sie sich verschiedene Musikquellen anhören. Im allgemeinen bleiben die Regler nach dieser anfänglichen Einpegelung bis zu einer Standortänderung der Lautsprecher unverändert.

EIN WORT ZU DEN KLANGREGLERN

Die Klangregler an den elektronischen Komponenten (Vorverstärker, Empfänger, etc.) sollten höchst zurückhaltend eingesetzt werden. Übermäßige Belastung kann Ihrem Leistungsverstärker höchste Leistungen abverlangen. Eine maximale Baßbelastung kann im Baßbereich buchstäblich Hunderte von unverzerrten Watt erfordern; dagegen kann Ihr durchschnittlicher Hörpegel in der "flachen" Position oder bei ausgeschalteten Klangreglern bei weniger als 10 Watt durchaus eindrucksvoll und realistisch laut sein. Die verbleibende Kapazität dient als Spitzenbelastungs-Reserve für scharfe Einschwingungen und kräftige Crescendi.

In einer realen Hör-Umgebung daheim bieten Ihnen die INFINITY Lautsprecher einen ungewöhnlich gleichmäßigen Frequenzgang, der weit über die konservativen technischen Labordaten hinausgeht.

Die NENNIMPEDANZ bezieht sich auf den normalerweise von einem Verstärker für eine gegebene Spannung an den Ausgangsklemmen geforderten Stromverbrauch. Ein Lautsprecher mit hoher Impedanz benötigt weniger Strom als einer mit niedriger. Impedanz ist kein Maßstab für Leistung oder Klangtreue eines Lautsprechers.

Funktionsgerecht entworfene und konstruierte Festkörper-Verstärker liefern bei 4 Ohm normalerweise mehr Leistung. Befragen Sie Ihren Händler über die tatsächliche Leistung und Zuverlässigkeit des von Ihnen ins Auge gefaßten Verstärkers oder Empfängers bei dieser Impedanz.

BEURTEILUNG DER "MIN/MAX"-NENNLEISTUNGEN

Sollen Ihre Lautsprecher für Hintergrundmusik oder bei gemäßigter Lautstärke in einem kleinen Raum benutzt werden, so kann ein Verstärker oder Empfänger mit weniger als der empfohlenen minimalen Nennleistung verwendet werden. Man muß sich jedoch darüber im klaren sein, daß die Tweeter Schaden erleiden können, wenn ein Verstärker oder Empfänger mit geringer Leistung bei Schallpegeln über dessen normaler Leistungsgrenze gespielt wird.

Bei gewissen besonders lauten Schallpegeln "klippen" alle Verstärker die Musiksignale. In diesen Fällen kann die daraus entstehende harte Verzerrung starke Ultraschall-Energie produzieren, an die Tweeter weiterleiten und diese unbrauchbar machen.

Alle Lautsprecher der SM-Serie haben eingebaute Schutzschalter mit automatischer Rückstellung für die Mitteltöner und Tweeter. Bei Anlegen von zu viel Energie an den Lautsprecher unterbricht ein Schutzschalter vorübergehend den Strom. Dies kann sich als zyklisches Ein- und Ausschalten des Mitteltöners und/oder Tweeters akustisch bemerkbar machen. In solchen Fällen ist der Lautstärkepegel zurückzudrehen, bis das Ein- und Ausschalten aufhört.

PFLEGE IHRER LAUTSPRECHER-ANLAGE

Die Gehäuse Ihrer INFINITY Lautsprecher haben ein Finish aus hochfestem, hochwertigem, pflegeleichtem Vinyl. Die Boxen durch gelegentliches Abstauben mit einem feuchten Tuch sauberhalten, bzw. zur Erhaltung ihres ursprünglichen Glanzes eine gute Möbelpolitur in Creme- oder Sprayform benutzen. (Bei Verwendung von Aerosol-Produkten stets das Tuch und nicht den Lautsprecher besprühen, damit von dem Mittel nichts in das Gerät eindringt.)

Die Grills können durch vorsichtiges Absaugen gereinigt werden.

RÜCKKOPPLUNG

Stellen Sie fest, daß nach sorgfältiger Positionierung Ihrer Lautsprecher der Baß dumpf klingt (oder ihm der satte Klang fehlt), oder sich beim Abspielen von Platten Rumpelgeräusche bemerkbar machen oder die Woofer-Konen zu stark schwingen, so kann dies auf akustische Rückkopplung zurückzuführen sein. D.h. die Vibrationen von den Lautsprechern greifen auf den Plattenteller über. Aufgrund des außergewöhnlich niedrigen Frequenzgangs der INFINITY Lautsprecher müssen diese Vibrationen unbedingt vom Plattenteller ferngehalten werden.

Im allgemeinen ist sicherzustellen, daß der Plattenteller auf einer schweren, festen Unterlage und so weit wie möglich von den Lautsprechern entfernt steht. Haben Sie nach Experimenten mit dem Aufstellort weiterhin Schwierigkeiten, fragen Sie bitte Ihren INFINITY Händler um Rat.

BETRIEBSSTÖRUNGEN IN IHRER STEREO-ANLAGE

Bitte beachten Sie, daß die beiden Informationskanäle Ihrer Stereo-Anlage zur einfachen Fehlersuche und Behebung benutzt werden können. Bei Verzerrungen in der Klangqualität können Sie jedem Lautsprecher einzeln lauschen und so prüfen, ob der Fehler in beiden zu hören ist. Wenn ja, liegt das Problem wahrscheinlich an anderer Stelle in der Anlage. Ist die Störung nur in einem Kanal wahrnehmbar, vertauschen Sie die zu den Lautsprechern führenden Verstärkerausgänge. Wandert die Verzerrung in den andern Kanal, liegt der Fehler nicht am Lautsprecher.

Konnten Sie den Fehler nicht finden bzw. nicht beheben, bitte wie folgt vorgehen:

A. Wenden Sie sich an den INFINITY Händler, von dem Sie die Anlage erworben haben.

B. Lassen Sie sich schriftlich oder telefonisch von INFINITY Namen und Anschrift der nächstgelegenen INFINITY Vertrags-Werkstatt geben. Sie werden wahrscheinlich instruiert, das defekte Teil zur Reparatur gemäß den Garantiebedingungen in eine Reparaturwerkstatt oder ins Werk zu bringen bzw. dorthin einzusenden.

ANMERKUNG: LAUTSPRECHER ODER TEILE DAVON NICHT OHNE VORHERIGE ERLAUBNIS ZUR REPARATUR EINSENDEN (RÜCKGABEGENEHMIGUNG); DIE ORIGINAL-RECHNUNG MUSS ALLEN EINSENDUNGEN BEILIEGEN.

Gibt es in Ihrer Nähe keine Vertragswerkstatt, gehen Sie bitte wie folgt vor:

C. Wenden Sie sich schriftlich oder telefonisch an den Kundendienst (INFINITY Customer Service, 9409 Owensmouth Avenue, Chatsworth, CA 91311; Tel. (818) 407-0228); das Problem ist so genau wie möglich zu beschreiben. Der Kundendienst teilt Ihnen dann die weitere Vorgehensweise mit.

FEHLERSUCHE UND BEHEBUNG AM LAUTSPRECHER

Bevor Sie sich an Ihren Händler, eine INFINITY Reparaturwerkstatt oder den Kundendienst des Werkes wenden, können Sie selber verschiedene Tests zur Fehlersuche und möglichen Behebung an Ihren Lautsprechern durchführen.

Wenn ein Tweeter nicht funktioniert:

Schritt 1. Tweeter ausbauen und sicherstellen, daß alle Kabel/Drähte angeschlossen sind. Etwa lockere Kabel/Drähte neu befestigen, und Tweeter wieder einbauen. Sind alle Anschlüsse intakt, funktioniert der Tweeter jedoch immer noch nicht, gehen Sie bitte über zu...

Schritt 2. Tauschen Sie den nicht-funktionierenden Tweeter gegen den aus der anderen Box aus. Tritt der Fehler auch dort auf, so ist der Tweeter defekt; lassen Sie sich über weitere Vorgehensweisen telefonisch von Ihrem Händler beraten.

Wenn ein Mitteltöner nicht funktioniert:

Schritt 1. Mitteltöner ausbauen und sicherstellen, daß alle Kabel/Drähte angeschlossen sind. Etwa lockere Kabel/Drähte neu befestigen, und Mitteltöner wieder einbauen. Sind alle Anschlüsse intakt, funktioniert der Mitteltöner jedoch immer noch nicht, gehen Sie bitte über zu...

Schritt 2. Tauschen Sie den nicht-funktionierenden Mitteltöner gegen den aus der anderen Box aus. Tritt der Fehler auch dort auf, so ist der Mitteltöner defekt; lassen Sie sich telefonisch über weitere Vorgehensweisen von Ihrem Händler beraten.

Wenn ein Woofer nicht funktioniert:

Schritt 1. Große INFINITY Woofer können sehr schwer sein, gehen Sie bitte vorsichtig vor. Den Lautsprecher mit der Rückseite auf ein weiches sauberes Tuch legen, dann den Woofer ausbauen und sicherstellen, daß alle Kabel/Drähte angeschlossen sind. Etwa lockere Kabel/Drähte neu befestigen, und Woofer wieder einbauen. Sind alle Anschlüsse intakt, funktioniert der Woofer jedoch immer noch nicht, gehen Sie bitte über zu...

Schritt 2. Tauschen Sie den nicht-funktionierenden Woofer gegen den aus der anderen Box aus. Tritt der Fehler auch dort auf, so ist der Woofer defekt; lassen Sie sich telefonisch über weitere Vorgehensweisen von Ihrem Händler beraten.

Erscheint trotz ordnungsgemäß funktionierender Treiber das aus Ihrer Lautsprecher-Anlage kommende Klangbild immer noch verzerrt, und liegt das Problem erwiesenermaßen nicht an anderen Komponenten Ihrer Stereo-Anlage, ist der Fehler möglicherweise an der passiven Frequenzweiche im betroffenen Lautsprecher zu suchen. Lassen Sie telefonisch von Ihrem Händler beraten.

INFINITY bemüht sich ständig um Aktualität und Verbesserung bestehender Produkte sowie um Entwicklung neuer Produkte; daher sind Änderungen in technischen Daten und Konstruktionsmerkmalen in dieser und anderen INFINITY Publikationen ohne vorherige Benachrichtigung vorbehalten.

EMPFOHLENE VERSTÄRKER-NENNLEISTUNGEN, SM-SERIE

SM 82	10 – 125 WATT
SM 102	10 – 150 WATT
SM 112	10 – 175 WATT
SM 122	10 – 200 WATT
SM 152	10 – 300 WATT

LIMITED WARRANTY

Who is protected by the warranty?

Your Infinity warranty protects the original retail purchaser and all subsequent owners for a period of five (5) years (parts and labor) from any failure as a result of an original manufacturing defect so long as: (1) your Infinity loudspeakers were purchased within the fifty United States or by military personnel from an authorized military outlet and (2) the original dated bill of sale is presented whenever service is required during the warranty period. This warranty does not apply to products purchased elsewhere; other purchasers should contact their local Infinity distributor for warranty information.

What does the Infinity warranty cover?

Except as specified below, this warranty covers all defects in original materials and workmanship. The following are not covered: damaged caused by accident, misuse, abuse, neglect, product modification; damage occurring during shipment; damage caused by failure to follow instructions in the owner's manual, including failure to perform recommended periodic or routine maintenance; damage resulting from repairs by someone not authorized by Infinity; claims based upon any misrepresentations by the seller; and any Infinity product on which the serial number has been altered, defaced or removed.

Who pays for what?

During the period of this warranty, subject to the above conditions, Infinity will pay all of the above labor and material expenses to repair a warrantable defect.

How can warranty service be obtained?

In the event that your Infinity loudspeaker(s) should require service, you should first contact the Infinity dealer from whom the product was purchased or, if this is not practical, contact Infinity directly (ATTN: Customer Service) at 9450 Owensmouth Avenue, Chatsworth CA 91311 (818) 407-0228. We may direct you to an authorized service center for Infinity products or ask you to send them to us for repair. In either case you will have to present your original dated bill-of-sale to establish warranty coverage. Do not send your speaker(s) to us without prior authorization from our Customer Service department.

You are responsible for transporting your product to either Infinity or an authorized service center and for payment of all shipping charges; however, Infinity will pay for the return shipping charges (in the event you return the product to us) if the repairs are covered by warranty. If you experience difficulty in transporting your product or are in need of packing materials, please advise us and we may be able to suggest alternative procedures and/or provide adequate packaging materials.

LIMITATION OF IMPLIED WARRANTIES: All implied warranties, including fitness for a particular purpose and merchantability are limited in duration and length to the warranty period for your product.

LIMITATION OF INCIDENTAL OR CONSEQUENTIAL DAMAGES: Infinity is not responsible for any incidental or consequential damage of any kind. Our liability is limited to the repair or replacement, at our option, of a defective product.

Some states do not allow limitations on how an implied warranty lasts and/or do not allow the exclusion of incidental or consequential damage, so the above limitations or exclusions may apply to you.

This warranty gives you specific legal rights and you may also have other rights which vary from state to state.

NOTE: In the event that there is difference between this warranty and the provisions in any advertisements, product brochures or packaging cartons, the terms of this warranty will prevail.



We get you back to what it's all about. Music.